

Nivel educativo	2
Asignatura	Leng.
Nº de Ficha	22
Objetivo de Aprendizaje	<p>Escritura</p> <p>OA 21: Escribir correctamente para facilitar la comprensión por parte del lector, usando de manera apropiada:</p> <ul style="list-style-type: none"> • combinaciones ce-ci, que-qui, ge-gi, gue- gui, güe-güi, r-rr-nr • mayúsculas al iniciar una oración y al escribir sustantivos propios • punto al finalizar una oración • signos de interrogación y exclamación al inicio y al final de preguntas y exclamaciones

Combinaciones ce – ci – que – qui

Para empezar, te invitamos a ver el siguiente video

<https://www.youtube.com/watch?v=vNGs98sst3Y>

En síntesis, leerás textos significativos que incluyan palabras con hiatos y diptongos, con grupos consonánticos y con combinación ce-ci, que - qui.

Texto 1: Lee atentamente el siguiente texto y subraya las palabras con **ce** y **ci**.

Érase una vez una niña que se llamaba Alicia. Alicia juega con sus amigas a cocinar. Por las mañanas desayuna en la cocina, se echa en una taza zumo de cereza, se prepara un racimo de uvas y unas tostadas con aceite. Después pinta con lápices de colores y ceras. Alicia riega la maceta de la azucena con agua del pozo, para terminar saca la cesta de la ropa sucia.

Más tarde fue al cine a ver la película titulada: El cielo celeste .

1. De las palabras subrayadas, copia según corresponda.

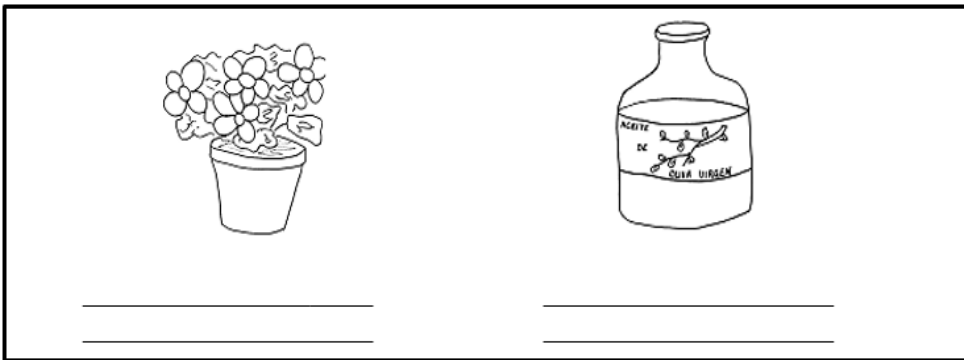
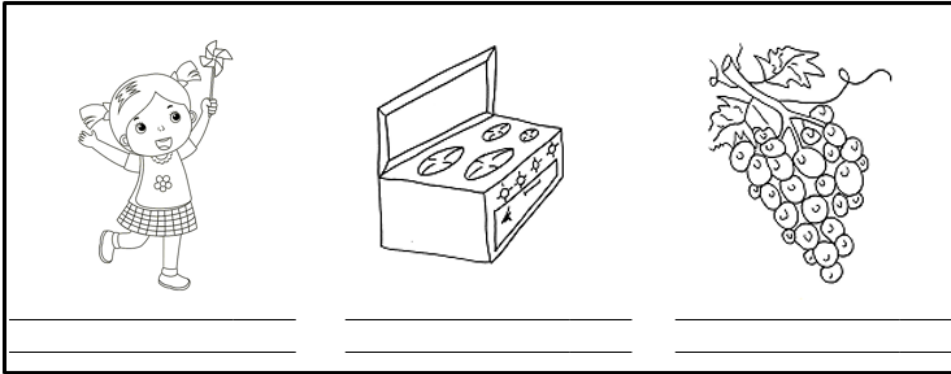

De acuerdo al texto, responde las preguntas 2 a la 7.

2. ¿Cómo se llama la protagonista?

3. Alicia y sus amigas juegan a _____



4. Detalla el desayuno de Alicia:

5. ¿Qué palabra clave indica lo que hizo Alicia en segundo lugar?

6. ¿Qué hizo Alicia justo después de regar la maceta de azucena?

7. ¿Cómo se llamaba la película que vio Alicia?

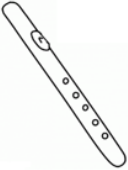
8. Ahora observa, pronuncia y compara:

cena		quena	
pocito		poquito	

¿Qué suena más fuerte: **ce** o **que**?
¿Y entre: **ci** o **qui**?
que y **qui** suenan más fuerte.

9. Escoge las sílabas que se necesitan para completar las palabras:

que
qui
ce
ci

Mi helado preferido es el bar.....llo de chocolate.

Mi comida preferida es "tallarines conso rallado"

En la fábrica hay una má..... na para trozar palos.

10. Completa con la sílaba ce o ci según corresponda:



.....bra



.....rebro

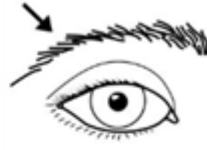

.....ja



.....güeña











.....real

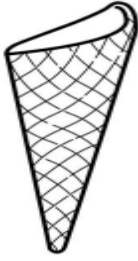

.....sne

Las palabras que se escriben con **ce** - **ci** tienen sonido suave.

11. Escribe el nombre de los siguientes sustantivos comunes:

Las palabras que se escriben con **que** - **qui** tienen sonido fuerte.

.....sne

.....ne

Ce.....lia

TICKET DE SALIDA

1. Observa:

¿Con qué sílabas debes completar?

- A) qui
- B) si
- C) ce
- D) ci

2. Lee las siguientes palabras:

queso

queque

quitasol

Quique

El _____ me da sombra.

La palabra que completa la oración es:

- A) queso
- B) queque
- C) quitasol
- D) Quique

3. El afiche nos presenta

- A) una noticia.
- B) una noticia.
- C) un mensaje.
- D) un artículo informativo.

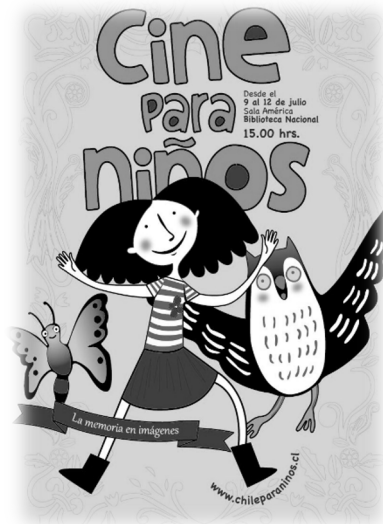

4. Responde la pregunta a partir de estos textos.

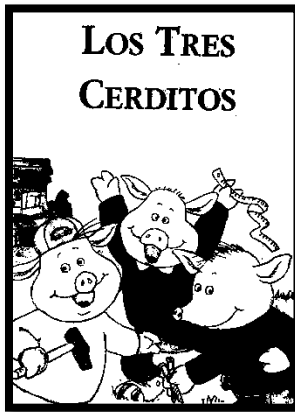

¿Qué tienen en común estos textos?

- A) El tema.
- B) El propósito.
- C) Las palabras.
- D) Las imágenes.

5. Lee atentamente el siguiente texto y responde la pregunta.

_____ Mamá:
Me gusta mucho el pastel de chocolate,
pero no sé prepararlo.

Atentamente, tu hijo Pedrito.

¿Cuál de las siguientes palabras ayuda a completar la idea?

- A) Querida
- B) Para
- C) Adiós
- D) Quiero.

SOLUCIONARIO

1	D
2	C
3	C
4	B
5	A