

<b>Nivel educativo</b>	1
<b>Asignatura</b>	Mate
<b>N° de Ficha</b>	16
<b>Objetivo de Aprendizaje</b>	Comparar y ordenar números del 0 al 20 de menor a mayor y/o viceversa, utilizando material concreto y /o usando software educativo.

## Ordenar de mayor a menor o viceversa

Para empezar, te invitamos a ver el siguiente video:

<https://www.youtube.com/watch?v=iD-NXbMqubQ>

En síntesis, es muy importante que sepas cuál es el valor de cada número. Ordenarás números desde el menor al mayor o bien desde el mayor al menor.

1. Comenzarás con el siguiente ejercicio para que lo entiendas mejor. Ordena los números empezando por el 0.

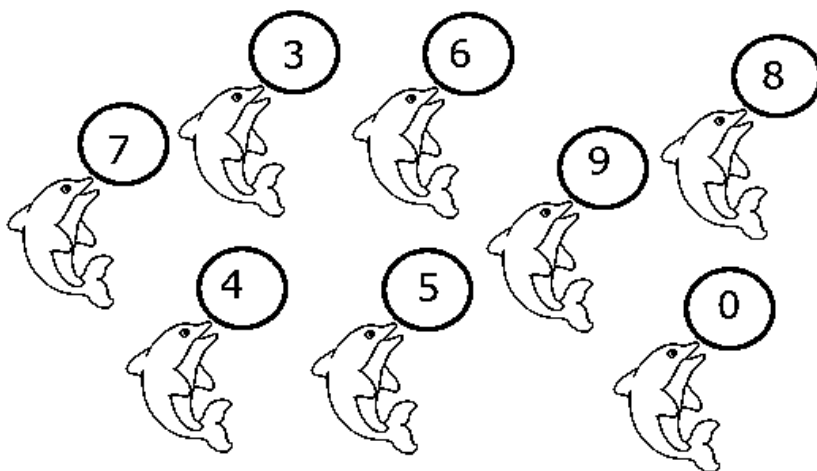

□	□	□	□	□	□	□	□
---	---	---	---	---	---	---	---

¿Fue fácil? En esta oportunidad ordenaste del menor al mayor.

Entonces, ¿cuál es el número de menor valor? \_\_\_\_\_

¿Cuál fue el número de mayor valor? \_\_\_\_\_

2. Ahora realizarás todo lo contrario.

Ordena de mayor a menor los siguientes números.

20 1 4 15 16 2 10 5 17 12

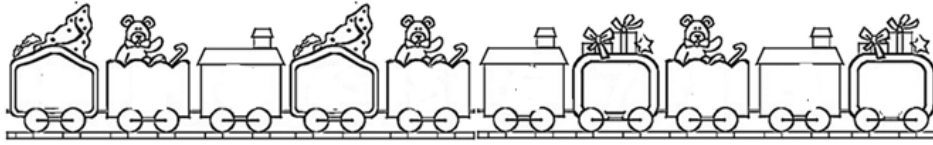

El número mayor es \_\_\_\_\_

El número menor es \_\_\_\_\_

Dibuja 20 círculos en el primer conjunto y 1 círculo en el segundo.

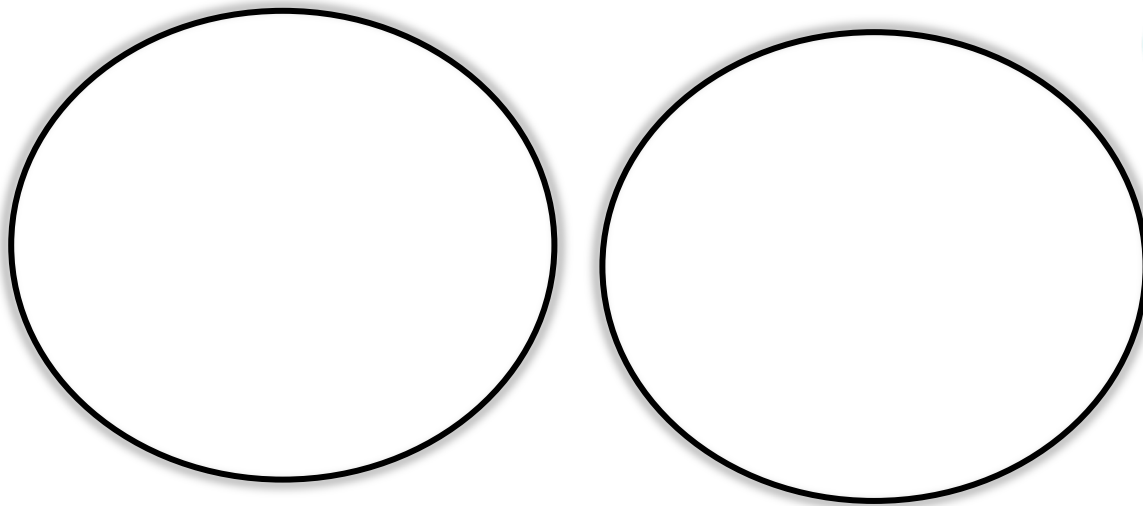

Compara los dos números y explica con tus palabras.

3. Compara las cantidades y pinta la relación que corresponde.

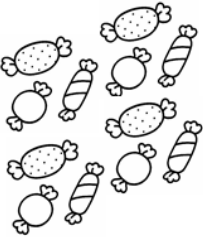
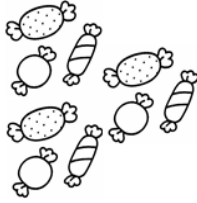
	mayor que	
	menor que	
	igual a	

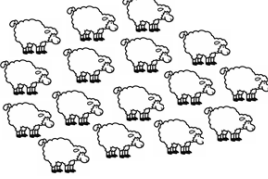
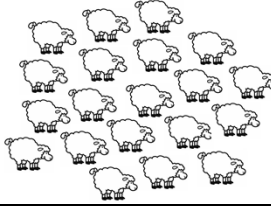
	mayor que	
	menor que	
	igual a	

4. Escribe todos los números que están entre:

15     20

10     15



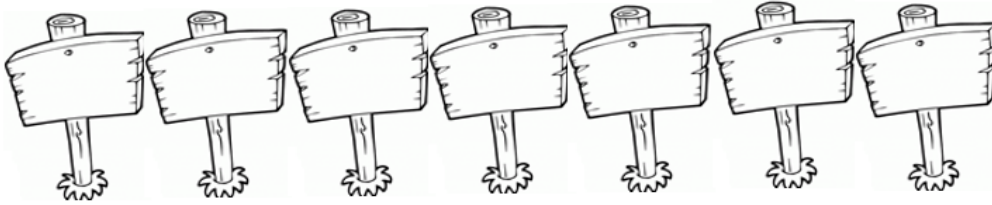

9     14

5. Ordena y escribe de menor a mayor los siguientes números.

18 13 19 20 17 12 11

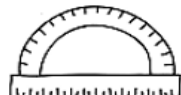

6. Observa los precios de los siguientes útiles de la escuela.

				
\$ 20	\$ 12	\$ 19	\$ 5	\$ 25

Ordena de mayor a menor los precios de los útiles.

--	--	--	--	--

## TICKET DE SALIDA

1. Matías tiene 9 años, Soledad tiene 12 y Carla tiene 5 años.

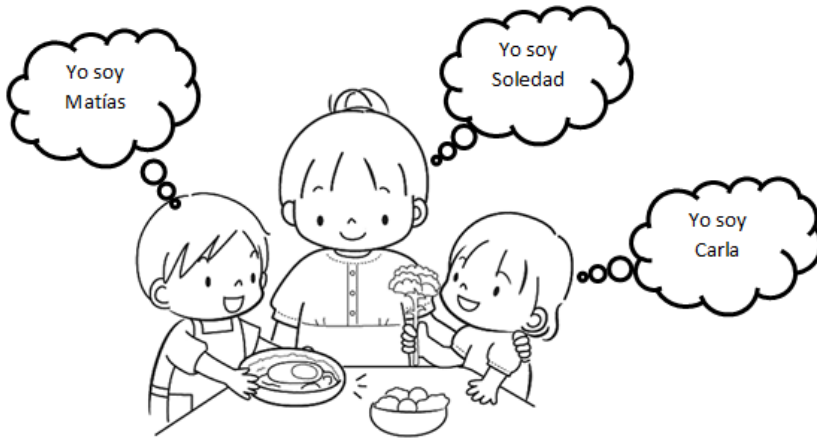

Si los ordenas de mayor a menor, ¿cuál es la opción correcta?

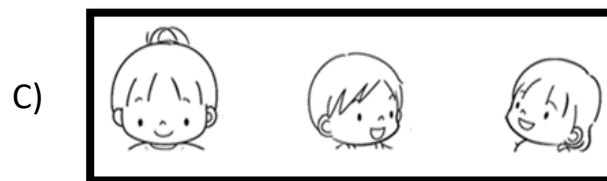
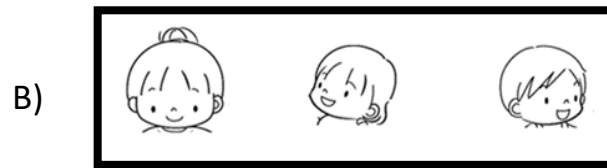

2. Juanita ordena sus cartas de menor a mayor. El resultado es:

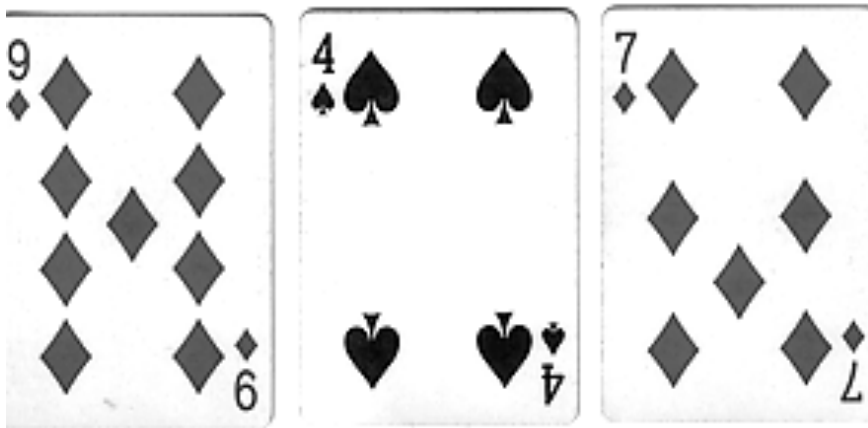

- A) 4 – 7 – 9
- B) 4 – 9 – 7
- C) 9 – 7 – 4
- D) 9 – 4 – 7

3. Al ordenar los siguientes números de mayor a menor, resulta:



- A) 14, 15, 16, 17, 18, 19
- B) 19, 18, 17, 16, 15, 14
- C) 19, 17, 18, 14, 15, 16
- D) 19, 17, 16, 15, 14, 18

4. Patricio ordenó los números en una recta numérica.  
El orden fue realizado de

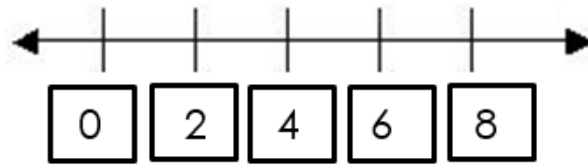

- A) más a menos.
- B) mayor a menor.
- C) mayor a mayor.
- D) menor a mayor.

5. Cuenta la cantidad de velas que tienen las tortas y ordena el nombre del que sopló más velas al que sopló menos velas.

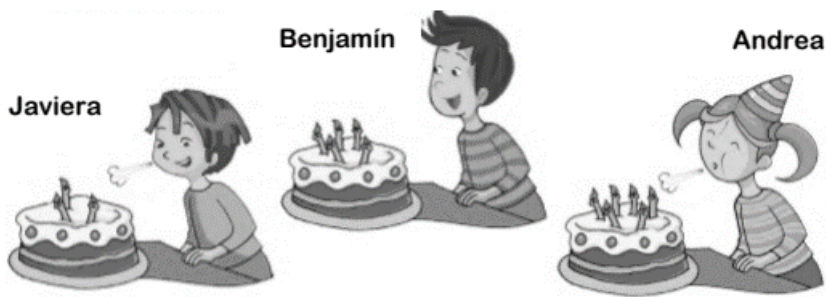

- A)
- B)
- C)
- D)

**SOLUCIONARIO**

1	C
2	A
3	B
4	D
5	C

